

NHEOLIGHT SOLAR

FICHE PRODUIT



Lampadaire solaire

365 jours/an d'éclairage autonome

0 € de tranchée

0 € de raccordement

0 € de consommation

Gestion intelligente de l'éclairage

Programmation horaire

Variation de la puissance d'éclairage

Protection surcharge et décharge batterie

Applications

Parking

Voie résidentielle

Voie de circulation

Rue secondaire

Croisement et giratoire

Entrée et sortie de ville

Passage piéton

Aire de stationnement

CE

EN 40

Nheolight Solar HdF3 19W 500Wh Lithium

Panneau solaire

Puissance	1 x ≥ 300 Wc
Technologie	Silicium monocristallin
Habillage arrière	Acier zingué et thermolaqué
Durée de vie	> 25 ans

Batterie

Technologie	Lithium LiFePo4
Tension / Capacité batterie	25,6 V / 20 Ah
Nombre de batterie	1 soit 512Wh
Emplacement	En tête dans la fixation du panneau
Durée de vie	8 ~ 12 ans

Luminaire

Modèle	1xBLS8 (3 boîtiers en option)	
Données mécaniques	Fonderie d'aluminium - verre trempé IP66 - IK08 ~ 10	
Puissance consommée	19 W	
Température de couleur	4000 K	3000 K
Flux lumineux sortant	2026 lm	1903 lm
Efficacité lumineuse	107 lm/W	100 lm/W
Durée de vie	100 000 h à 80% du flux lumineux initial	

Gestion de l'éclairage

Carte électronique gestion	MPPT solaire – Gestion de la batterie Détection crépusculaire
Gestion de l'éclairage	Gestion horaire de l'intensité de l'éclairage Détection de mouvement (en option)
Communication (en option)	GSM / ZigBee
Données (en option)	Tension – Courant – Energies Possibilité de paramétrage à distance

Supports mât et crosse

Type de mât	Cylindro-conique acier galvanisé Thermolaquage RAL au choix
Norme EN40	Zone de vent France 3-1
Hauteur de mât	4 m
Hauteur de feu	3 m

Dimensions

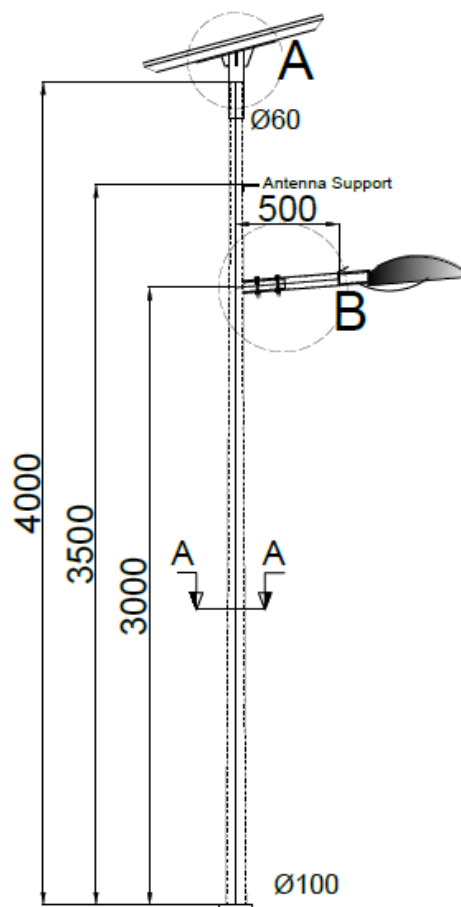

Niveaux d'éclairage

Exemple d'éclairage avec une optique ERS (en lux moyen)

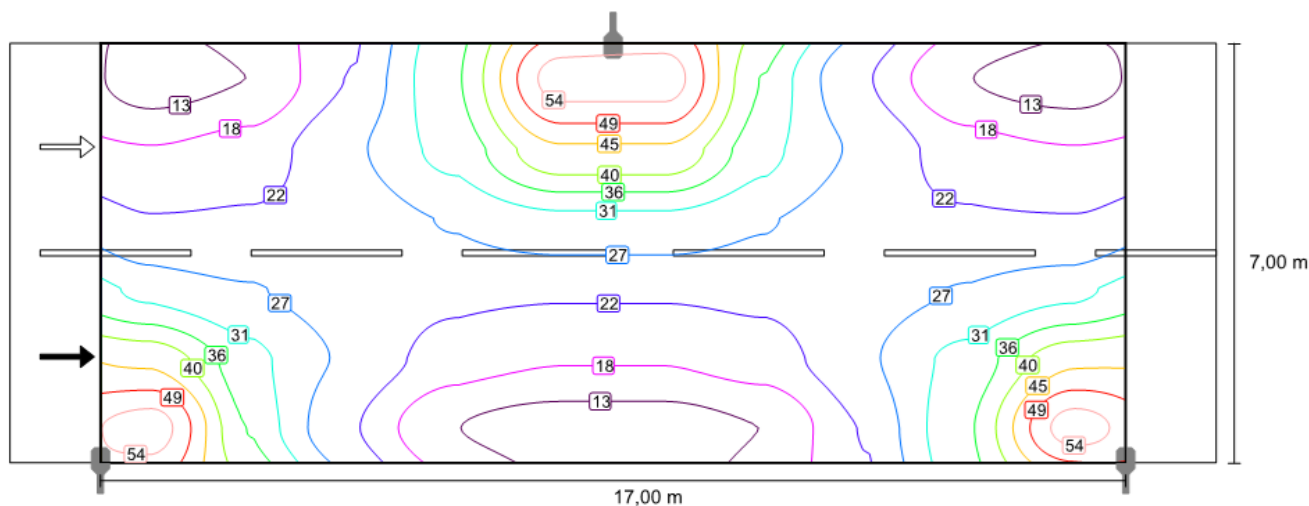

IDSUD ENERGIES

www.idsud-energies.com

Siège social : 3, place du Général de Gaulle - 13001 MARSEILLE

Tél. 04 84 52 50 75 Fax. 04 84 52 50 76

SAS au capital de 5 600 000 €

(FR 35) 799 381 793 RCS Marseille APE 7112B

Nheolight Solar HdF5 19W 500Wh Lithium

Panneau solaire

Puissance	1 x ≥ 300 Wc
Technologie	Silicium monocristallin
Habillage arrière	Acier zingué et thermolaqué
Durée de vie	> 25 ans

Batterie

Technologie	Lithium LiFePo4
Tension / Capacité batterie	25,6 V / 20 Ah
Nombre de batterie	1 soit 512Wh
Emplacement	En tête dans la fixation du panneau
Durée de vie	8 ~ 12 ans

Luminaire

Modèle	1xBLS8 (3 boîtiers en option)	
Données mécaniques	Fonderie d'aluminium - verre trempé IP66 - IK08 ~ 10	
Puissance consommée	19 W	
Température de couleur	4000 K	3000 K
Flux lumineux sortant	2026 lm	1903 lm
Efficacité lumineuse	107 lm/W	100 lm/W
Durée de vie	100 000 h à 80% du flux lumineux initial	

Gestion de l'éclairage

Carte électronique gestion	MPPT solaire - Gestion de la batterie Détection crépusculaire
Gestion de l'éclairage	Gestion horaire de l'intensité de l'éclairage Détection de mouvement (en option)
Communication (en option)	GSM / ZigBee
Données (en option)	Tension - Courant - Energies Possibilité de paramétrage à distance

Supports mât et crosse

Type de mât	Cylindro-conique acier galvanisé
Norme EN40	Thermolaquage RAL au choix
Hauteur de mât	Zone de vent France 3-1
Hauteur de feu	6 m
	5 m

Niveaux d'éclairage

Exemple d'éclairage avec une optique LRS (en lux moyen)

Dimensions

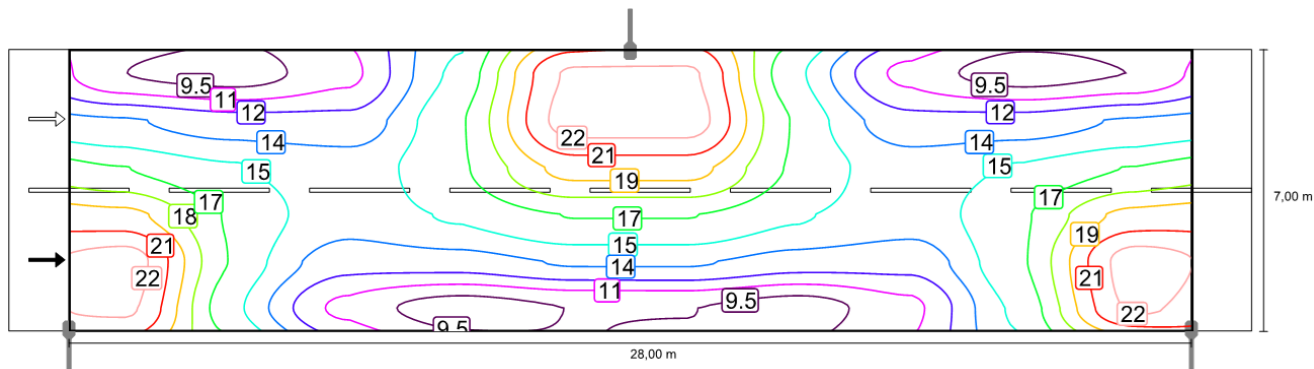
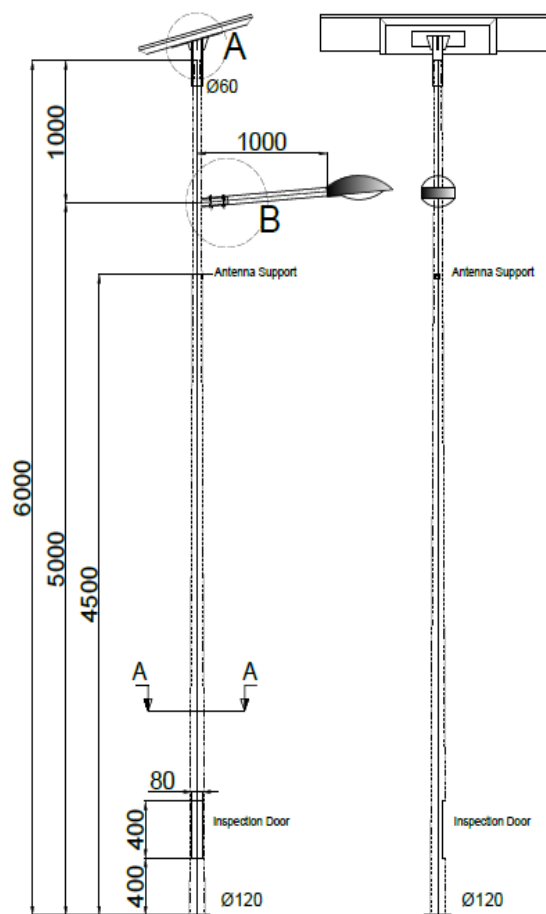

IDSUD ENERGIES

www.idsud-energies.com

Siège social : 3, place du Général de Gaulle - 13001 MARSEILLE

Tél. 04 84 52 50 75 Fax. 04 84 52 50 76

SAS au capital de 5 600 000 €

(FR 35) 799 381 793 RCS Marseille APE 7112B

Nheolight Solar HdF7 34W 1000Wh Lithium

Panneau solaire

Puissance	1 x ≥ 300 Wc
Technologie	Silicium monocristallin
Habillage arrière	Acier zingué et thermolaqué
Durée de vie	> 25 ans

Batterie

Technologie	Lithium LiFePo4
Tension / Capacité batterie	25,6 V / 40 Ah
Nombre de batterie	1 soit 1024Wh
Emplacement	En tête dans la fixation du panneau
Durée de vie	8 ~ 12 ans

Luminaire

Modèle	2xBLS8 (3 boîtiers en option)	
Données mécaniques	Fonderie d'aluminium - verre trempé - IP66 - IK08 ~ 10	
Puissance consommée	35 W	
Température de couleur	4000 K	3000 K
Flux lumineux sortant	4050 lm	3805 lm
Efficacité lumineuse	116 lm/W	109 lm/W
Durée de vie	100 000 h à 80% du flux lumineux initial	

Gestion de l'éclairage

Carte électronique gestion	MPPT solaire - Gestion de la batterie Détection crépusculaire
Gestion de l'éclairage	Gestion horaire de l'intensité de l'éclairage Détection de mouvement (en option)
Communication (en option)	GSM / ZigBee
Données (en option)	Tension - Courant - Energies Possibilité de paramétrage à distance

Supports mât et crosse

Type de mât	Cylindro-conique acier galvanisé
Norme EN40	Thermolaquage RAL au choix
Hauteur de mât	Zone de vent France 3-1
Hauteur de feu	8 m
	7 m

Niveaux d'éclairage

Exemple d'éclairage avec une optique ERS (en lux moyen)

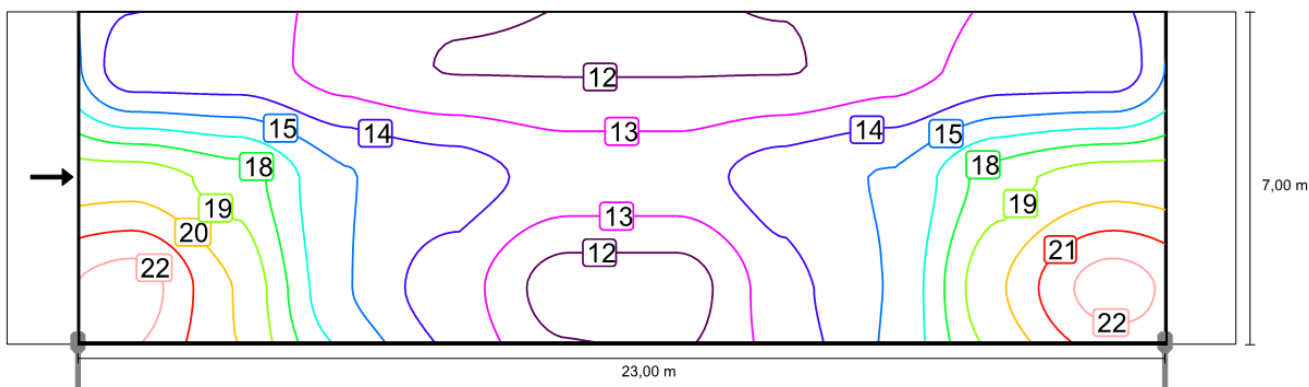

Dimensions

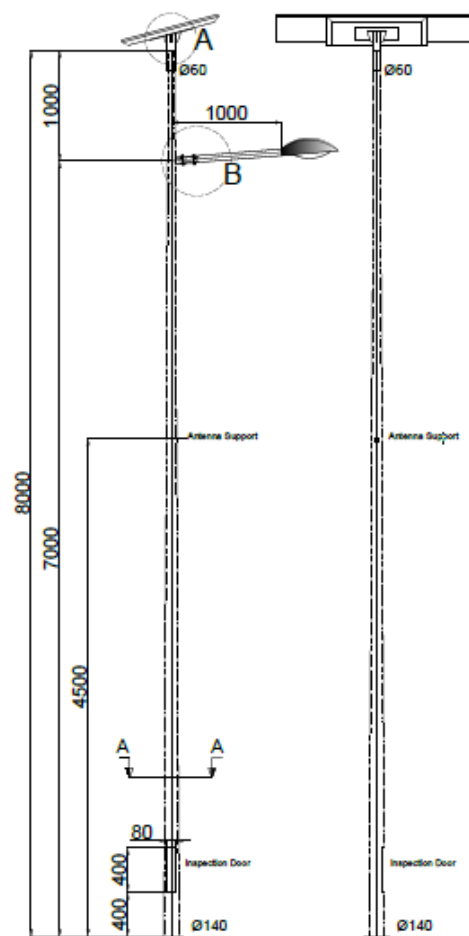

IDSUD ENERGIES

www.idsud-energies.com

Siège social : 3, place du Général de Gaulle - 13001 MARSEILLE

Tél. 04 84 52 50 75 Fax. 04 84 52 50 76

SAS au capital de 5 600 000 €

(FR 35) 799 381 793 RCS Marseille APE 7112B

Nheolight Solar HdF9 53W 1000Wh Lithium

Panneau solaire

Puissance	1 x ≥ 300 Wc
Technologie	Silicium monocristallin
Habillage arrière	Acier zingué et thermolaqué
Durée de vie	> 25 ans

Batterie

Technologie	Lithium LiFePo4
Tension / Capacité batterie	25,6 V / 40 Ah
Nombre de batterie	1 soit 1024Wh
Emplacement	En tête dans la fixation du panneau
Durée de vie	8 ~ 12 ans

Luminaire

Modèle	3xBLS8 (3 boîtiers en option)	
Données mécaniques	Fonderie d'aluminium - verre trempé - IP66 - IK08 ~ 10	
Puissance consommée	53 W	
Température de couleur	4000 K	3000 K
Flux lumineux sortant	6075 lm	5707 lm
Efficacité lumineuse	115 lm/W	108 lm/W
Durée de vie	100 000 h à 80% du flux lumineux initial	

Gestion de l'éclairage

Carte électronique gestion	MPPT solaire - Gestion de la batterie Détection crépusculaire
Gestion de l'éclairage	Gestion horaire de l'intensité de l'éclairage Détection de mouvement (en option)
Communication (en option)	GSM / ZigBee
Données (en option)	Tension - Courant - Energies Possibilité de paramétrage à distance

Supports mât et crosse

Type de mât	Cylindro-conique acier galvanisé
Norme EN40	Thermolaquage RAL au choix
Hauteur de mât	Zone de vent France 3-1
Hauteur de feu	10 m
	9 m

Dimensions

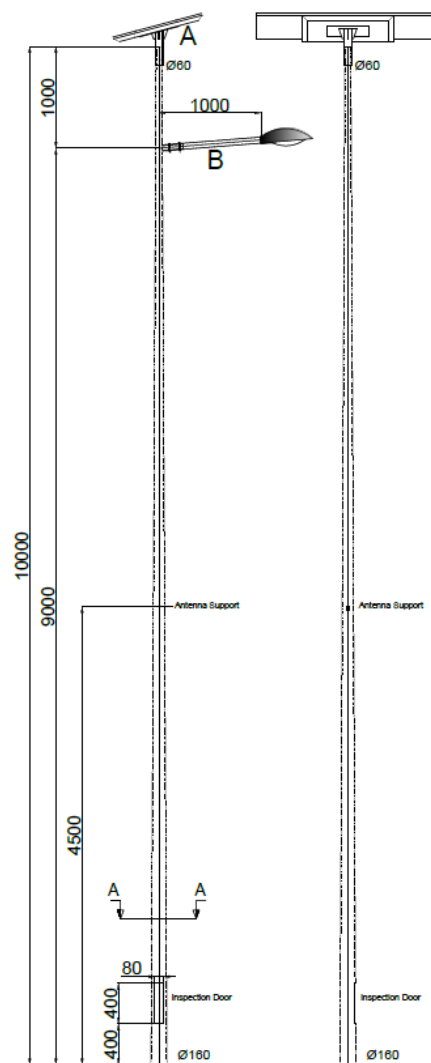

Niveaux d'éclairage

Exemple d'éclairage avec une optique LRS (en lux moyen)

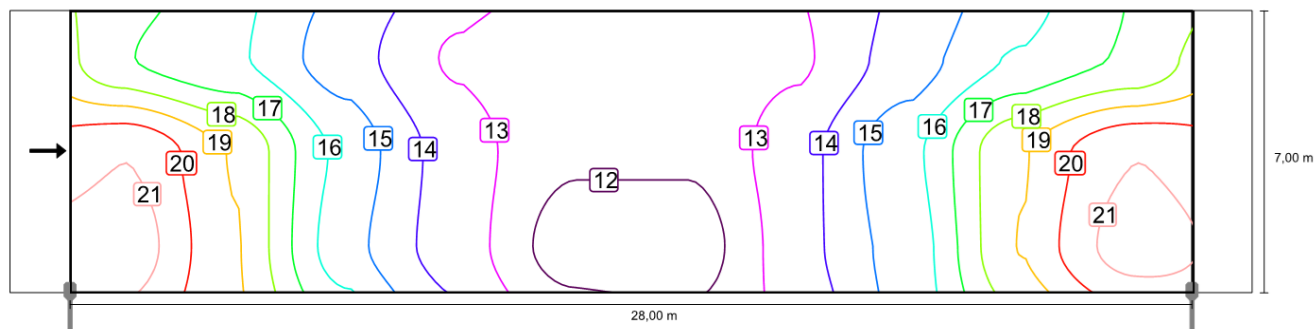

IDSUD ENERGIES

www.idsud-energies.com

Siège social : 3, place du Général de Gaulle - 13001 MARSEILLE

Tél. 04 84 52 50 75 Fax. 04 84 52 50 76

SAS au capital de 5 600 000 €

(FR 35) 799 381 793 RCS Marseille APE 7112B

Luminaires

Optiques (exemple pour le modèle 3xBLS8)

3xBLS avec optique LRL

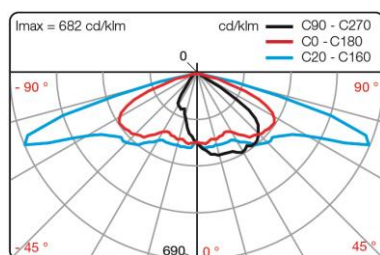

Eclairage routier privilégiant l'uniformité

3xBLS8 avec optique ERS

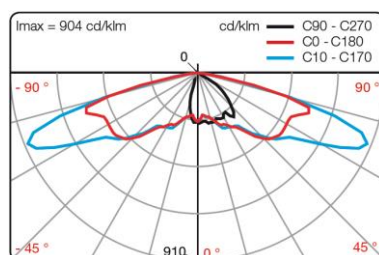

Eclairage routier privilégiant l'interdistance

Niveaux d'éclairage en lux (optique ERL)

L x l (m)	50 %	80 %	100 %	U _{MIN} / U _{MOY}
20 x 3	12	19	24	0.65
25 x 5	9	15	18	0.53
30 x 5	8	12	15	0.40

L = Interdistance
l = Largeur de chaussée

Différentes optiques sont disponibles sur demande :
LRL, ERS, ERL, LRS

Boîtiers

- PIXEL S1



Modèle	1 x BLS8	2 x BLS8	3 x BLS8
Nombre de LED	8	16	24
Puissance maximale (W)	19	35	53
Flux à Pmax @ 3000K (Lm)	2116	4232	6347
Flux à Pmax @ 4000K (Lm)	2253	4505	6756
IRC	75	75	75
(Option) Gestion d'intensité	Oui	Oui	Oui
(Option) Détecteur de mouvement	Oui	Oui	Oui

- TWEET ORIGIN S1



Modèle	1 x BLS8	2 x BLS8	3 x BLS8
Nombre de LED	8	16	24
Puissance maximale (W)	19	35	53
Flux à Pmax @ 3000K (Lm)	1903	3805	5707
Flux à Pmax @ 4000K (Lm)	2026	4050	6075
IRC	75	75	75
(Option) Gestion d'intensité	Oui	Oui	Oui
(Option) Détecteur de mouvement	Non	Non	Non

- TILT T1



Modèle	1 x BLS8	2 x BLS8	3 x BLS8
Nombre de LED	8	16	24
Puissance maximale (W)	19	35	53
Flux à Pmax @ 3000K (Lm)	1973	3946	5919
Flux à Pmax @ 4000K (Lm)	2100	4201	6301
IRC	75	75	75
(Option) Gestion d'intensité	Oui	Oui	Oui
(Option) Détecteur de mouvement	Oui	Oui	Non

IDSUD ENERGIES

www.idsud-energies.com

Siège social : 3, place du Général de Gaulle - 13001 MARSEILLE

Tél. 04 84 52 50 75 Fax. 04 84 52 50 76

SAS au capital de 5 600 000 €

(FR 35) 799 381 793 RCS Marseille APE 7112B

Gestion de l'éclairage

Scénarios de gestion

- Exemple d'abaissement et détection crépusculaire

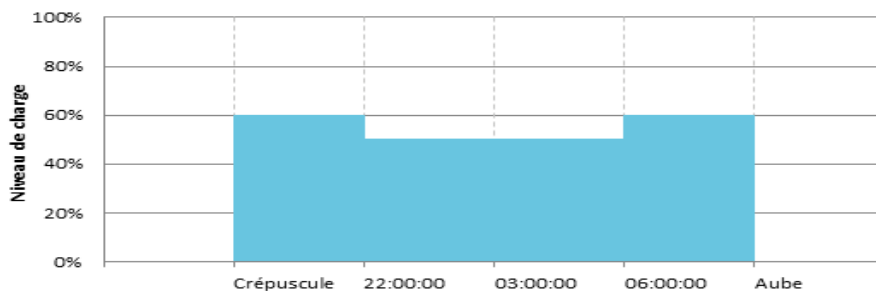

- Exemple de détection de présence (en option)

